

Idea 32 Hi-Line



touch
Bedienfeld



parametrisierte
Degas Programme



intelligenter
Sensor

Die Idee, auf die Sie erwartet haben, ist jetzt Realität geworden!

Alles, was Sie für unmöglich gehalten haben, haben wir jetzt geschafft. Neues 5" Smart-Touch Bedienfeld, nur einen Touch, um durch die Bildschirme zu scrollen, ein Kochprogramm auszuwählen oder benutzerdefinierte Parameter festzulegen.

Die Macht liegt in Ihren Händen: Setzen Sie die Programme ohne Grenzen, wählen Sie die bevorzugte Vakuumstufe, den Rest erledigt Idea Hi-Line.

Idea 32 Hi-Line ist ideal für:



Restaurants



Konditoreien



Fleischereien



Feinkostläden



Bars

Verpackungsmethoden



nur Versiegelung



Vakuum



äußeres Vakuum



MAP

Smart-Touch 5"-Bedienfeld

Optimale
Benutzerfreundlichkeit!



Programmauswahl durch Scrollen

Dank der intuitiven Benutzeroberfläche zum Scrollen können Sie einfach das von Ihnen bevorzugte Kochprogramm auswählen, den Rest erledigt IDEA.



Wählen Sie selbstständig
die Parameter aus

Lassen Sie Ihren Ideen freien Lauf: Personalisieren und speichern Sie bis zu 10 Vakuumprogramme. Lassen Sie Ihrer Kreativität freien Lauf und starten Sie Ihre Programme wann Sie möchten.

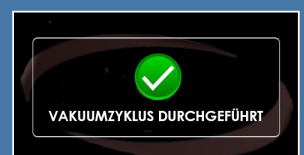

Lassen Sie stets ein optimales
Vakuum entstehen

Der Sensor kann Lebensmittel jeder Art, auch schwierigste Produkte, vollkommen automatisch, mit maximalem Vakuum verpacken.



Touch Bedienfeld
5" smart-touch Bedienfeld
wasserdicht und kratzfest

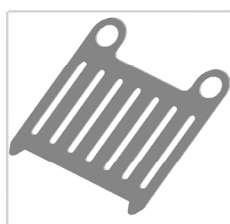

EASY VAKUUM
Es ist möglich, das
Vakuum auch außerhalb
der Kammer zu erzeugen

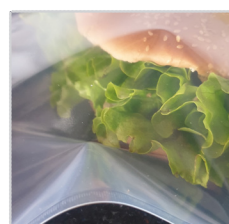

Vakuum Gas
schützt und konserviert
jedes Produkt, auch das
zarteste und weichste



POWER-STEEL™ Kammer
hydrogeformte
Vakuummachermaschine, in einem
einzigem Stück realisiert

technische Eigenschaften

- > Karosserie: aus Edelstahl
- > Dimensionen: 423x604x460h mm
- > Dimensionen der Vakuummachkammer: 343x434x175h mm
- > Gewicht: 46,5 Kg
- > Spannung: 230V 50/60Hz
- > Maximale Gesamtleistung: 10mc/h assorbe 600W
12mc/h assorbe 700W
- > Schweißbalken: 310 mm
- > Vakuumpumpe: 10 mc/h - 12mc/h
- > Maximale Breite der Beutel: 300 mm

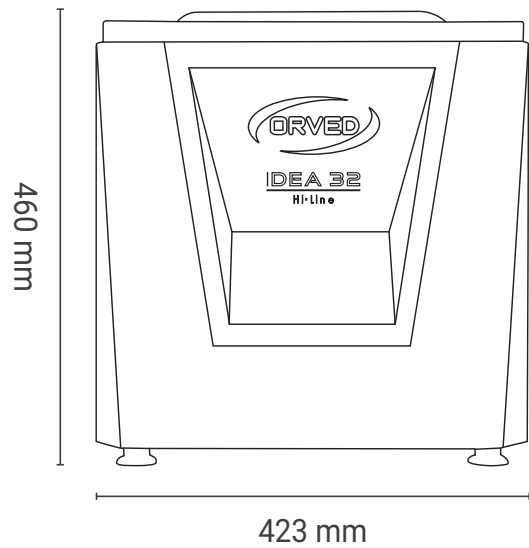

Koch- und Behälterprogramme inbegriffen



Marinade



Flüssigextrakte



Reinigung von Miesmuscheln
und Venusmuscheln



Zartmachen von Fleisch



Backpräparate



Fertigpräparate zur Eisherstellung



Pulver und Gewürze



Saucen



Behälter Min



Behälter Med



Behälter Max

Serienausstattung



Touch Bedienfeld



absoluter Vakuumsensor



Kochprogramme



Degas Programme



Benutzerprogramme



Vakuum Gas (MAP)



H2out



Softair



Easy inbegriffen



Vakuum in Behältern

passendes Zubehör



glatte
Vakuumbbeutel



goffrierte
Vakuumbbeutel



Kochvakuumbbeutel



Cook&Chill
Vakuumbbeutel



Wagen



"Conserbox"
Behälter



Saugvorrichtung



Einlegeblech für
Flüssigkeiten